

オイルレススラストブッシュ

銅合金
割りブッシュ

SO#50SP2



SOBBD

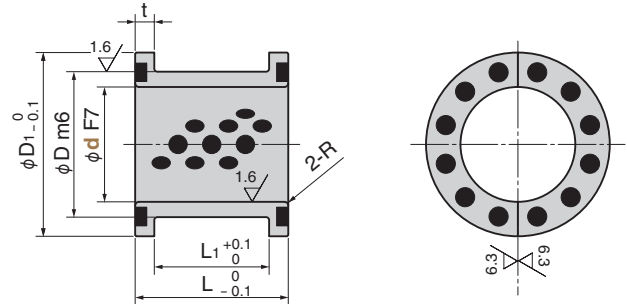

▲ d=50のみ固体潤滑剤は貫通していません。

●スライド方向



●内径公差

(ハウジング穴H7の場合)
圧入前：F7
圧入後：H7

●相手軸の仕様

- 公差 e7：一般用（軽負荷）
f7：高精度用
- 表面粗さ Ra 0.2~0.8 μ m
- 硬さ 調質以上

●その他の使用条件・特性

- 大気中、淡水中（条件付）にて使用できます。
- 高荷重、低速運転で性能を発揮します。

▲ 使用温度は+150℃以下です。+150℃を超える場合は潤滑剤の埋設仕様が異なります。営業までご相談ください。

材質 母材 銅合金(SO-2)
固体潤滑剤 (GR-1)

■ 使用範囲

潤滑剤の種類	給油条件	環境条件	許容最高面圧 P N/mm ²	許容最高速度 V m/min	許容最高 PV 値 N/mm ² · m/min	使用温度範囲 ℃
GR-1	無給油	大気中	100	15	150	-50 ~ +300
	定期給油（脂）			30	200	-50 ~ +150

■ 物性

比重	硬さ HB	伸び %	引張強さ N/mm ²	線膨張係数 $\times 10^{-5}/^{\circ}\text{C}$
7.9	210以上	12以上	755以上	1.9

d	F7	D	m6	D ₁	L ₁	L	t	R	Catalog No.	d
20		28	+0.021 +0.008	35	20	28	4	2		20
25	+0.041 +0.021	33		40	25	33		2		25
30		38	+0.025 +0.009	48	30	40		1.5	SOBBD	30
40	+0.050 +0.025	50		60	40	50	5	1.5		40
50		62	+0.030 +0.011	68	50	60		2		50



Order

Catalog No.

SOBBD

D

25