

パネル先行押えピン

自重タイプ

PANEL STABILIZER PIN

PSPWN (先行ピン先端スチール・無加工)

PSPWS (先行ピン先端スチール・球面加工)

PSPWU (先行ピン先端ウレタン)

CAD
FILE



ストローク S	先行ピン重量 g
200	1,050
220	1,130
250	1,250
270	1,320
300	1,440

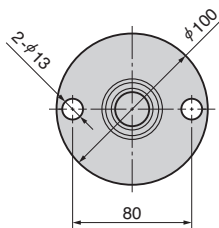
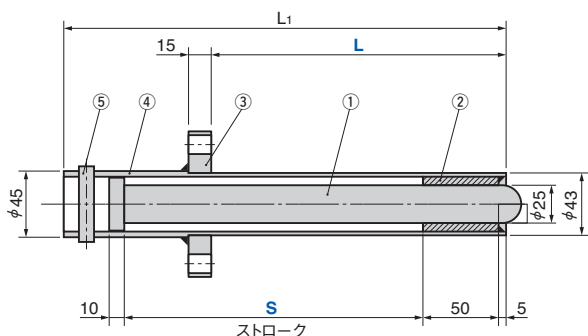

PSPWN

スチール
無加工

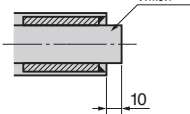

PSPWS

スチール
球面加工

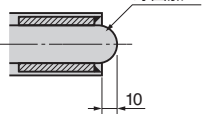

PSPWU

ウレタン

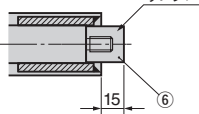

●フランジ部カットオプション
(-FC)

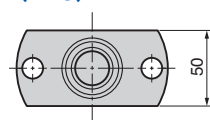

No.	名称	数	材質/備考
1	先行ピン	1	Steel
2	ガイドブッシュ	1	Steel
3	フランジ	1	Steel
4	ホルダ	1	STPA
5	スプリングピン	1	φ10x50
6	先行ピン(先端部)	(1)	ウレタン

Catalog No.	ストローク S	L		L1
		指定1mm単位		
PSPWN	200	10~250		295
	220	10~270		315
PSPWS	250	10~300		345
PSPWU	270	10~320		365
	300	10~350		395



Order

Catalog No.	S	L	Option
PSPWS	250	- 200	
PSPWN	250	- 200	- FC



Option

オプションコード	仕様
FC	フランジを50mmにカットします。

パネル搬送関連部品